

DETALHE TÍPICO DE JUNTA VERTICAL

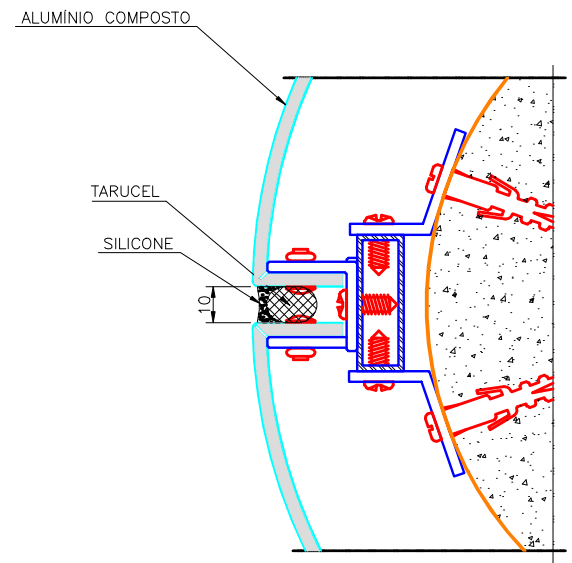

DETALHE DE CHAPA CALANDRADA

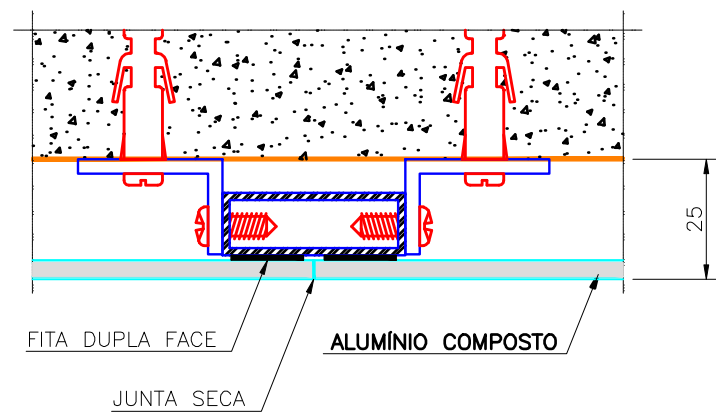

DETALHE TÍPICO DE JUNTA SECA

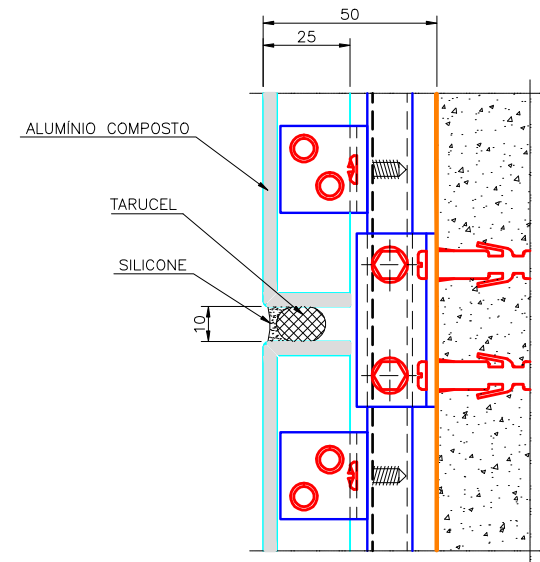

DETALHE TÍPICO DE JUNTA HORIZONTAL

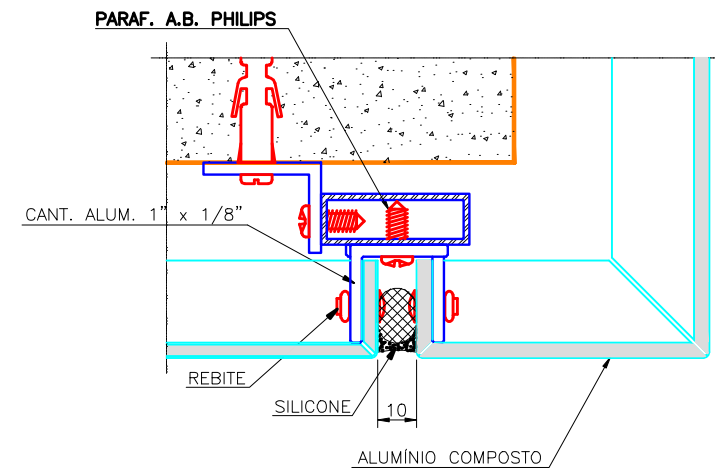

DETALHE DE CANTO

NOTAS:

1- DIMENSÕES EM MILÍMETROS SALVO INDICAÇÃO CONTRÁRIA.



Produto:	REVESTIMENTO EM ALUMÍNIO COMPOSTO
Aplicação:	REVESTIMENTO PARA FACHADAS DE EDIFÍCIOS
Desenho:	CORTE TÍPICO, e DETALHES DE JUNTAS
Escala:	1:4